

Техникалық сипаттамалары:

Модель	LED ЛАМПА C37 "Свеча"	LED ЛАМПА C37 "Свеча"	LED ЛАМПА C37 "Свеча"	LED ЛАМПА CF37 "Свеча на ветру"	LED ЛАМПА CF37 "Свеча на ветру"
Цокольдің (түпшенің) түрі	E14 / E27		E14 / E27		
Колбаның пішіні	C37		CF37		
Номиналды қуаты, Вт	4.5	7	10	7	10
Түс температурасы, К	4000 / 6500				
Жарық ағыны, Лм	405	630	900	630	900
Жарық көзі, жарық диодтары	MTC				
Түс беру индексі, Ra	70				
Жарық тарату бұрышы, гр°	160				
Қуат коэффициенті	0.5				
Қорғау дәрежесі	IP 20				
Климаттық орындау	У3				
Жұмыс температурасының диапазоны, °С	-10°...+40°				
Габариттік өлшемдері ӨxВ, мм	37x100		37x125		
Пульсация коэффициенті	5%-дан артық емес				
Қызмет ету мерзімі, сағат	30000				
Корпус түсі	Белый				
Корпус материалы	Алюминий қорытпасы / ABS пластикалық				
Рефлектор	Полипропилен				
Кіріс кернеуі, В	220				
Жұмыс кернеуінің диапазоны, В	85-265				

**MEGA LIGHT**<sup>®</sup>  
energy saver Светодиодная лампа

серии

C 37 / CF 37

ТЕХНИЧЕСКИЙ ПАСПОРТ  
И РУКОВОДСТВО ПО ЭКСПЛУАТАЦИИ

**Назначение:**

Светодиодная лампа MEGALIGHT серии C37 "Свеча" / CF37 "Свеча на ветру" — это современный высокотехнологичный источник света. Светодиодная лампа предназначена для внутреннего и наружного применения в различных типах светильников, а также используется для прямой замены устаревших ламп накаливания, компактных люминесцентных ламп и галогенных ламп.

**Комплектация:**

1. Светодиодная лампа C 37 шт. 1
2. Технический паспорт и руководство по эксплуатации, шт. 1
3. Упаковочная коробка, шт. 1

**Требования по технике безопасности:**

1. Монтаж, устранение неисправностей и чистка лампы производится только при отключенном электропитании квалифицированным специалистом.
2. Использование лампы допускается только при указанном в инструкции по эксплуатации напряжении сети.
3. **ЗАПРЕЩАЕТСЯ:**
  - > Эксплуатация лампы с поврежденным цоколем, корпусом или защитным рефлектором..
  - > Подключение через светорегулятор (диммер).
4. Светодиодная лампа ремонту не подлежит. При возникновении неисправности в гарантийный срок, принести на замену продавцу, по истечении гарантийного срока светодиодную лампу утилизировать..

**Подготовка светодиодной лампы к работе, установка, правила эксплуатации:**

1. Распакуйте лампу, убедитесь в ее целостности и комплектации.
2. Перед установкой убедитесь в отсутствии напряжения сети.
3. Вкрутите лампу в патрон по часовой стрелке.

**Условия транспортировки и хранения:**

1. Транспортирование допускается любым видом крытого транспорта, обеспечивающего защиту упакованной продукции от механических повреждений, непосредственного воздействия атмосферных осадков и ударных нагрузок в соответствии с правилами перевозок грузов, действующих на транспорте данного вида.
2. Хранение осуществляется в упаковке изготовителя в закрытых помещениях с естественной вентиляцией при температуре от -50°С до +50°С и относительной влажности не более 98% при 35°С.

**Утилизация:**

Изделие не содержит дорогостоящих или токсичных материалов, требующих специальной утилизации. Утилизацию проводят обычным способом.

LED лампа C 37 свеча

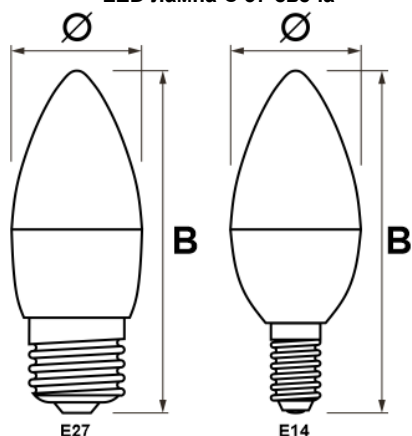

LED лампа CF 37 свеча на ветру

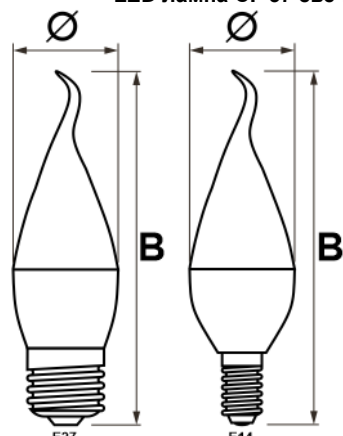

**Кепілдік міндеттемелер:**

1. Кепілдік мерзімі-пайдалану ережелерін сақтаған жағдайда 1 жыл.
2. Кепілдік міндеттемелер жарықдиодты шам сатылған сәттен бастап күшіне енеді.
3. Бұйымды дұрыс тасымалдамағаны, дұрыс сақтамағаны, монтаждамағаны және дұрыс пайдаланбағаны үшін сатушы ұйым жауапты болмайды.
4. Партия нөмірі, сату күні, сатушы ұйымның мөртабаны, сатушы мен сатып алушының жеткізушінің құжаттарында қолы болмаған кезде кепілдік мерзімі бұйым дайындалған күннен бастап есептеледі.
5. Кепілдік мына төмендегілердің нәтижесінде зақымдалған шамға қолданылмайды:
  - > Механикалық әсер ету және өзге де зақымдану.
  - Механикалық зақымдануларға кинетикалық энергия әсерінен шамның (корпус, шашыратқыш, шағылыстырғыш, қоректендіру сымы) тұтастығының бұзылуы жатады.
  - > Сұйықтықтармен жанасу (шамның істен шығуы немесе желілік сымның ақауы нәтижесінде, корпус ішінде ылғалдың болуына байланысты), сатушы ұйым маманының қарауы нәтижелері немесе бөгде сараптамалық қорытынды негізінде.
6. Шамды өздігінен ашып тастаған жағдайда кепілдік өз күшін жояды.
7. Шамды пайдалану барысында жарықдиодтардың табиғи тозуына байланысты 2 жыл ішінде 20% - дан аспайтын жарық ағыны төмендейді, бұл кепілдік жағдай болып саналмайды.

Гарантийный талон действителен только при заполнении всех данных / Кепілдік талоны барлық деректерді толтырған кезде ғана жарамды

<b>Номер партии / Толтаманың нөмірі</b> (смотреть на корпусе лампы)/(шамның корпусынан қарау)	
<b>Дата продажи / Сату күні</b> (дд/мм/гггг) / (кк/аа/жжжж)	
<b>Адрес продавца / Сатушының мекен-жайы</b> (юр. адрес/ телефон) / (заңды мекен-жайы / телефоны)	
<b>Печать продавца / Сатушының мөрі</b> (подпись/ печать продавца) / ( сатушының қолы/ мөрі )	
<b>Покупатель / Сатып алушы</b> ( ФИО/ подпись) / (Аты-жөні/ қолы)	

#### Технические характеристики:

Модель	LED ЛАМПА C37 "Свеча"	LED ЛАМПА C37 "Свеча"	LED ЛАМПА C37 "Свеча"	LED ЛАМПА CF37 "Свеча на ветру"	LED ЛАМПА CF37 "Свеча на ветру"
Тип цоколя	E14 / E27				
Форма колбы	C37		CF37		
Номинальная мощность, Вт	4.5	7	10	7	10
Цветовая температура, К	4000 / 6500				
Световой поток, Лм	405	630	900	630	900
Источник света, светодиоды	MTC				
Индекс цветопередачи, Ra	70				
Угол светораспределения, гр°	160				
Кэффициент мощности	0.5				
Степень защиты	IP 20				
Климатическое исполнение	У3				
Диапазон рабочих температур, °C	-10°...+40°				
Габаритные размеры øxВ, мм	37x100		37x125		
Кэффициент пульсации	Не более 5%				
Срок службы, часов	30000				
Цвет корпуса	Белый				
Материал корпуса	Алюминиевый сплав / АБС-пластик				
Рефлектор	Полипропилен				
Входное напряжение, В	220				
Диапазон рабочего напряжения, В	85-265				

LED лампа C 37 свеча

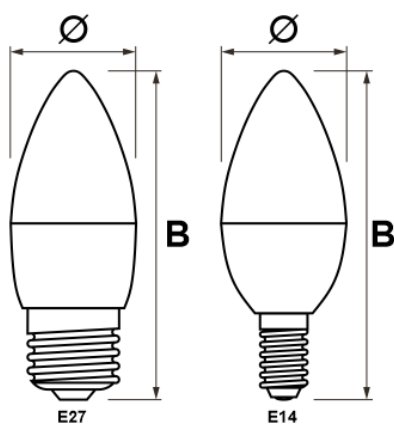

LED лампа CF 37 свеча на ветру

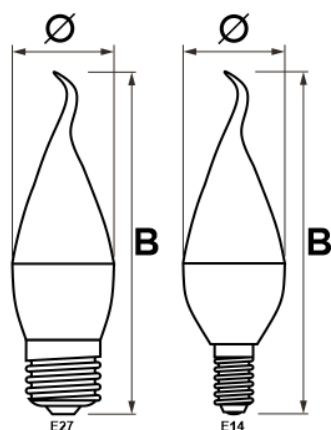

#### Гарантийные обязательства:

- Гарантийный срок – 1 год при соблюдении правил эксплуатации.
- Гарантийные обязательства вступают в силу с момента продажи светодиодной лампы.
- За неправильную транспортировку, хранение, монтаж и эксплуатацию изделия, торгующая организация ответственность не несет.
- При отсутствии номера партии, даты продажи, штампа торгующей организации, подписей продавца и покупателя в документах поставщика, гарантийный срок исчисляется со дня изготовления изделия.
- Гарантия не распространяется на лампу, поврежденную в результате:
  - Механического воздействия и иного повреждения.
  - К механическим повреждениям относятся, нарушение целостности лампы (корпуса, рассеивателя, цоколя) под воздействием кинетической энергии.
  - Контакта с жидкостями (выход из строя лампы в связи с присутствием влаги внутри корпуса)

**MEGA LIGHT**  
energy saver

C 37 / CF 37 сериялы

жарықдиодты шам

#### ТЕХНИКАЛЫҚ ТӨЛҚҰЖАТ ЖӘНЕ ПАЙДАЛАНУ ЖӨНІНДЕГІ НҰСҚАУЛЫҚ

#### Пайдаланылуы:

**C37 "Свеча" / CF37 "Свеча на ветру"** сериялы жарықдиодты шам MEGALIGHT— бұл заманауи жоғары технологиялық жарық көзі. Жарықдиодты шам әр түрлі жарықшамдарда ішкі және сыртқы қолдануға арналған, сонымен қатар ескірген қыздыру лампаларын, ықшам флуоресцентті лампалар мен галогендік шамдарды тікелей ауыстыру үшін қолданылады.

#### Жинақтау:

- C37 жарықдиодты шам, 1 дана
- Техникалық төлқұжат және пайдалану жөніндегі Нұсқаулық, 1 дана
- Орауыш қорап, 1 дана

#### Қауіпсіздік техникасы бойынша талаптар:

- Шамды монтаждауды, ақаулықтарды жоюды және тазалауды тек білікті маман электр қуаты сөндірілген кезде ғана жүргізеді.
- Шамды пайдалануға желі кернеуін пайдалану жөніндегі нұсқаулықта көрсетілген кезде ғана рұқсат етіледі.
- ТҮЙІМ САЛЫНАДЫ:**
  - Зақымдалған жертелецоколь, корпус немесе қорғаныс рефлекторы бар шамды пайдалануға.
  - Жарық реттегіші (диммер) арқылы қосылуға.
- Жарықдиодты шам жөндеуге жатпайды. Кепілді мерзім ішінде ақау пайда болған жағдайда сатушыға ауыстырып беру үшін әкелуге болады, кепілдік мерзімі өткен соң жарықдиодты шамды жою қажет.

#### Жарықдиодты шамды жұмысқа дайындау, орнату, пайдалану ережесі:

- Шамды ашып, оның бүтін екендігіне және дұрыс жинақталғанына көз жеткізіңіз.
- Орнату алдында желі кернеуінің жоқтығына көз жеткізіңіз.

#### Тасымалдау және сақтау шарттары:

- Буып-түйілген өнімді механикалық зақымданудан, атмосфералық жауын-шашынның және соққы күштерінің тікелей әсерінен қорғауды қамтамасыз ететін жабық көліктің кез-келген түрімен тасымалдауға, осы түрдегі көлікте қолданылатын жүктерді тасымалдау қағидаларына сәйкес жол беріледі.
- Сақтау дайындаушының қаптамасында -50°C-тан +50°C-қа дейінгі температурада және 35°C кезінде 98%-дан аспайтын салыстырмалы ылғалдылықта табиғи желдеткіші бар жабық үй-жайларда жүзеге асырылады.

в результате дефекта корпуса), на основании результатов осмотра специалистом торгующей организации или стороннего экспертного заключения.

6. В случае самостоятельного вскрытия корпуса лампы, гарантия утрачивает свою силу.
7. В ходе эксплуатации лампы, в связи с естественной деградацией светодиодов, происходит падение светового потока не более 20% в течение 2 лет, что не является гарантийным случаем.

**Наименование и местонахождение изготовителя (уполномоченного изготовителем лица), импортера, информацию для связи с ними/ Өндірушінің атауы және орналасқан жері (өндіруші уәкілеттік берген тұлға), импорттаушы, олармен байланысуға арналған ақпарат**

1. ТОО «Юг Электрокомплект»/«Юг Электрокомплект» ЖШС  
050061, Республика Казахстан, г. Алматы, ул. Кудерина, 476 / 050061, Қазақстан Республикасы, Алматы қ, Кудерин к-сі, 476  
Тел./факс: +7 (727) 346-88-88

E-mail: [almaty@ekt.kz](mailto:almaty@ekt.kz)

2. Произведено по заказу и под контролем ТОО «Юг Электрокомплект» на заводе Янтай Ред100 Лайтинг Со. ЛТД Индустриальная зона Ред100, шоссе Джинксиу, город Цыся, Шаньдун, Китай / Янтай зауытында "Юг Электрокомплект" ЖШС тапсырысы бойынша және оның бақылауымен өндірілген. Ред100 Лайтинг Со. ЛТД Red100 Индустриалды аймағы, Джинксиу тас жолы, Цыся қаласы, Шаньдун, Қытай

**Жою:**

Бұйымның құрамында арнайы кәдеге жаратуды талап ететін қымбат немесе улы материалдар жоқ. Жою әдеттегі тәсілмен жүргізіледі

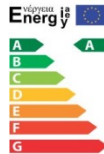

Өнімнің толық тізімімен сіз [mgl.kz](http://mgl.kz) сайтында таныса аласыз



С полным перечнем продукции вы можете ознакомиться на сайте [mgl.kz](http://mgl.kz)