

Модель	LED ДВО ECO-PRISMA 35W	LED ДВО ECO-PRISMA 80W
Номиналды қуаты, Вт	35	80
Жарық ағыны, Лм	2700	6400
Түс температурасы, К		6500
Жарық көзі жарық диодтары		SANAN
Түс беру индексі, Ra		70
Жарық тарату бұрышы, гр°		120
Қуат коэффициенті		0.9
Қорғау дәрежесі		IP 20
Қорғаныс санаты		III
Климаттық орындау		V4
Жұмыс температурасының диапазоны, °С		0°...+40°
Габариттік өлшемдері ДxШxВ, мм		595x595x20
Пульсация коэффициенті		5%-дан артық емес
Қызмет мерзімі, сағат		30000
Корпус түсі		Ақ
Корпус материалы		Болат
Рефлектор		Призмалық полистирол
Кіріс кернеуі, В		220
Жұмыс кернеуінің диапазоны, В		160-265

LED ДВО ECO PRISMA

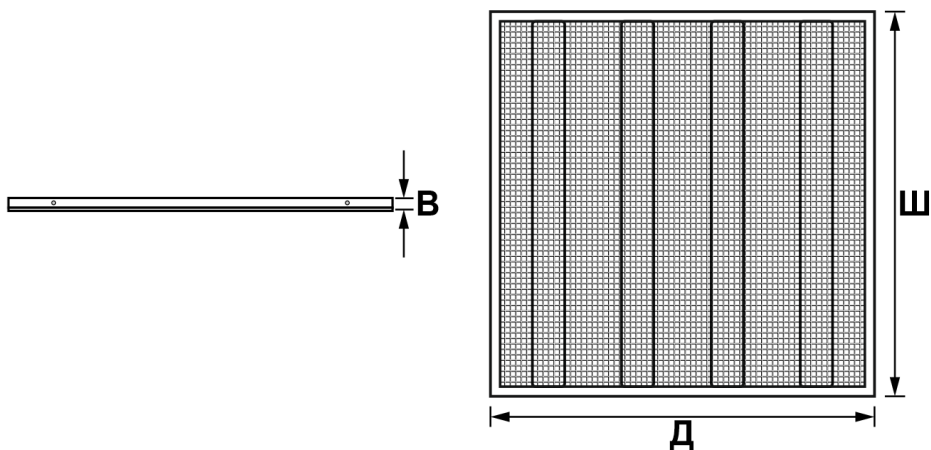

Кепілдік міндеттемелер:

- Кепілдік мерзімі-пайдалану ережелерін сақтаған жағдайда 1 жыл.
- Кепілдік міндеттемелер жарықшам сатылған сәттен бастап күшіне енеді.
- Бұйымды дұрыс тасымалдамағаны, дұрыс сақтамағаны, монтаждамағаны және дұрыс пайдаланбағаны үшін сатушы ұйым жауапты болмайды.
- Партия нөмірі, сату күні, сатушы ұйымның мөртабаны, сатушы мен сатып алушының жеткізушінің құжаттарында қолы болмаған кезде кепілдік мерзімі бұйым дайындалған күннен бастап есептеледі.
- Кепілдік мына төмендегілердің нәтижесінде зақымдалған жарықшамдарға қолданылмайды:
 - Механикалық әсер ету және өзге де зақымдану.
 - Механикалық зақымдануларға кинетикалық энергия әсерінен жарықшамның (корпус, шашыратқыш, шағылыстырғыш, қоректендіру сымы) тұтастығының бұзылуы жатады.
 - Сұйықтықтармен жанасу (жарықшамның істен шығуы немесе желілік сымның ақауы нәтижесінде, корпус ішінде ылғалдың болуына байланысты), сатушы ұйым маманының қарауы нәтижелері немесе бегде сараптамалық қорытынды негізінде.
- Жарықшамды пайдалану барысында жарықдиодтардың табиғи тозуына байланысты 2 жыл ішінде 20% - дан аспайтын жарық ағыны төмендейді, бұл кепілдік жағдай болып саналмайды.

Гарантийный талон / Кепілдік талоны

Гарантийный талон действителен только при заполнении всех данных / Кепілдік талоны барлық деректерді толтырған кезде ғана жарамды

Номер партии / Топтаманың нөмірі (смотреть на корпусе светильника)/(жарықшамның корпусынан қарау)	
Дата продажи / Сату күні (дд/мм/гггг) / (жк/аа/жжжж)	
Адрес продавца / Сатушының мекен-жайы (юр. адрес/ телефон) / (заңды мекен-жайы / телефоны)	
Печать продавца / Сатушының мөрі (подпись/ печать продавца) / (сатушының қолы/ мөрі)	
Покупатель / Сатып алушы (ФИО/ подпись) / (Аты-жөні/ қолы)	

**ТЕХНИЧЕСКИЙ ПАСПОРТ
И РУКОВОДСТВО ПО ЭКСПЛУАТАЦИИ**

Назначение:

Светодиодный светильник **LED ДВО ECO-PRISMA** с призматичным рассеивателем, подходит для общего и местного освещения общественных и жилых помещений. Светильник является экономичным решением, позволяющим существенно снизить расходы на организацию освещения.

Комплектация:

- Светодиодный светильник LED ДВО ECO-PRISMA шт. 1
- Технический паспорт и руководство по эксплуатации, шт. 1
- Упаковочная коробка, шт. 1

Требования по технике безопасности:

- Монтаж, устранение неисправностей и чистка светильника производится только при отключенном электропитании квалифицированным специалистом.
- Использование светильника допускается только при указанном в инструкции по эксплуатации напряжении сети.
- ЗАПРЕЩАЕТСЯ:**
 - Устанавливать светильник вблизи горючих, легковоспламеняющихся предметов и химически активных элементов.
 - Установка светильника на такие материалы как шпон и материалы на основе древесины толщиной менее 2 мм.
 - Эксплуатация светильника с поврежденной изоляцией провода и мест его соединений.
 - Эксплуатация светильника с поврежденным корпусом или защитным рефлектором.
 - Подключение через светорегулятор (диммер).
- ВНИМАНИЕ!** Светильник нагревается в рабочем состоянии. Не притрагиваться к корпусу и защитному рефлектору, до его охлаждения.
- Светильник ремонту не подлежит. При возникновении неисправности в гарантийный срок, принести на замену продавцу, по истечении гарантийного срока светильник утилизировать.

Подготовка светильника к работе, установка, правила эксплуатации:

- Распакуйте светильник, убедитесь в его целостности и комплектации.
- Установить светильник возможно несколькими способами:
 - 1) подвесным – комплект для подвесного монтажа приобретаются отдельно; **(Рис. 1)**
 - 2) накладным – комплект для накладного монтажа приобретается отдельно; **(Рис. 2)**
 - 3) встраиваемым. **(Рис. 3)**
- Подключите светильник к сети 220 В, соединив сетевые провода с соответствующими выводами светильника, провод коричневый – L (фаза), синий – N (нейтраль),
- В процессе эксплуатации светильника, рекомендуется проводить профилактический осмотр целостности корпуса светильника, электропроводки и мест его соединений, не реже двух раз в год.

Условия транспортировки и хранения:

- Транспортирование допускается любым видом крытого транспорта, обеспечивающего защиту упакованной продукции от механических повреждений, непосредственного воздействия атмосферных осадков и ударных нагрузок в соответствии с правилами перевозок грузов, действующих на транспорте данного вида.
- Хранение осуществляется в упаковке изготовителя в закрытых помещениях с естественной вентиляцией при температуре от -50°C до +50°C и относительной влажности не более 98% при 35°C.

Утилизация:

Изделие не содержит дорогостоящих или токсичных материалов, требующих специальной утилизации. Утилизацию проводят обычным способом.

Рис./Сур. 1



Рис./Сур. 2



Рис./Сур. 3

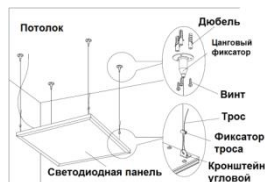

Технические характеристики:

Модель	LED DBO ECO-PRISMA 35W	LED DBO ECO-PRISMA 80W
Номинальная мощность, Вт	35	80
Световой поток, Лм	2700	6400
Цветовая температура, К		6500
Источник света, светодиоды		SANAN
Индекс цветопередачи, Ra		70
Угол светораспределения, гр°		120
Коэффициент мощности		0.9
Степень защиты		IP 20
Класс защиты		III
Климатическое исполнение		У4
Диапазон рабочих температур, °С		0°...+40°
Габаритные размеры ДХШХВ, мм		595x595x20
Коэффициент пульсации		Не более 5%
Срок службы, часов		30000
Цвет корпуса		Белый
Материал корпуса		Сталь
Рефлектор		Полистирол призматический
Входное напряжение, В		220
Диапазон рабочего напряжения, В		160-265

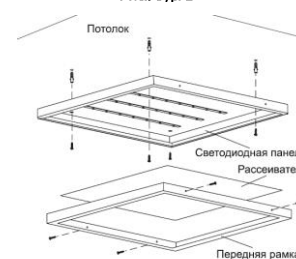
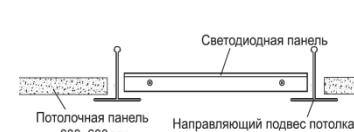
LED DBO ECO PRISMA

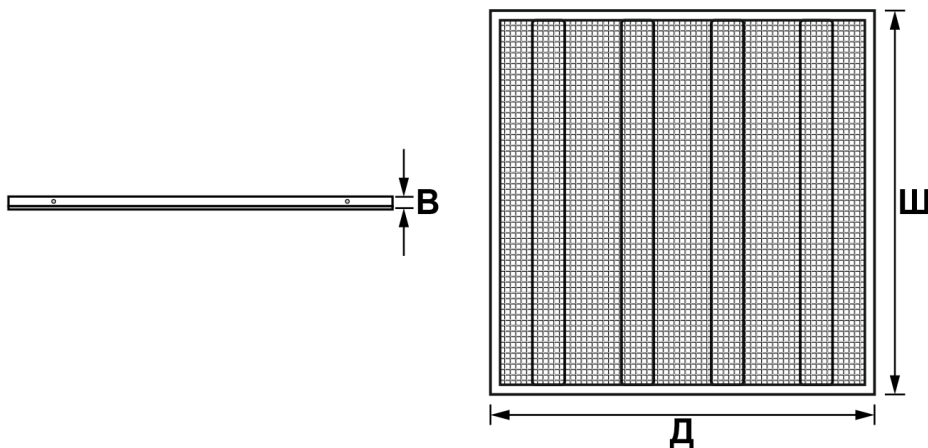

Гарантийные обязательства:

- Гарантийный срок – 1 год при соблюдении правил эксплуатации.
- Гарантийные обязательства вступают в силу с момента продажи светильника.
- За неправильную транспортировку, хранение, монтаж и эксплуатацию изделия, торгующая организация ответственность не несет.
- При отсутствии номера партии, даты продажи, штампа торгующей организации, подписей продавца и покупателя в документах поставщика, гарантийный срок исчисляется со дня изготовления изделия.
- Гарантия не распространяется на светильник, поврежденный в результате:
 - Механического воздействия и иного повреждения.
 - К механическим повреждениям относятся, нарушение целостности светильника (корпуса, рассеивателя, отражателя, провода питания) под воздействием кинетической энергии.
 - Контакта с жидкостями (выход из строя светильника в связи с присутствием влаги внутри корпуса в результате дефекта корпуса или сетевого провода), на основании результатов осмотра специалистом торгующей организации или стороннего экспертного заключения.
- В ходе эксплуатации светильника, в связи с естественной деградацией светодиодов, происходит падение светового потока не более 20% в течение 2 лет, что не является гарантийным случаем.

Наименование и местонахождение изготовителя (уполномоченного изготовителем лица), импортера, информацию для связи с ними/ өндiрyшiнiң атауы және орналасқан жерi (өндiрyшi үкiлеттiк берген тұлға), импорттаушы, олармен байланысуға арналған ақпарат

- ТОО «Юг Электрокомплект»/«Юг Электрокомплект» ЖШС
050061, Республика Казахстан, г. Алматы, ул. Кудерина, 476 / 050061, Қазақстан Республикасы, Алматы қ. Кудерин к-сі, 476
Тел./факс: +7 (727) 346-88-88
E-mail: almaty@ekt.kz
- Произведено по заказу и под контролем ТОО «Юг Электрокомплект» на заводе Нингбо Сантек Лайтинг Со., ЛТД, / Нингбо Сантек Лайтинг Со зауытында "Юг Электрокомплект" ЖШС талсырысы бойынша және бақылауымен өндiрiлген., ЛТД
Промышленная зона № 1 Тянь Янг Ли, улица Дан Донг, округ Сьян Шан, Нингбо, провинция Чжэцзян, Китай/ Өнеркәсіптік аймақ № 1 Тянь Янг Ли, Дан Донг көшесі, Сьян Шан округі, Нингбо, Чжэцзян провинциясы, Қытай



ECO-PRISMA сериялы жарықдиодты жарықшам

ТЕХНИКАЛЫҚ ТӨЛҚҰЖАТ ЖӘНЕ ПАЙДАЛАНУ ЖӨНІНДЕГІ НҰСҚАУЛЫҚ

Пайдаланылуы:

Қоғамдық және тұрғын үй-жайларды жалпы және жергілікті жарықтандыру үшін жарамды призмалық диффузоры бар LED DBO ЭКО-PRISMA жарықдиодты жарықшамы. Жарықшам - бұл жарықтандыруды ұйымдастыруға кететін шығындарды едәуір азайтуға мүмкіндік беретін үнемді шешім.

Жинақтау:

- LED DBO ECO-PRISMA жарықдиодты жарықшам, 1 дана
- Техникалық төлқұжат және пайдалану жөніндегі Нұсқаулық, 1 дана
- Орауыш қорап, 1 дана

Қауіпсіздік техникасы бойынша талаптар:

- Жарықшамды монтаждауды, ақаулықтарды жоюды және тазалауды тек білікті маман электр қуаты сөндірілген кезде ғана жүргізеді.
- Жарықшамды пайдалануға желі кернеуін пайдалану жөніндегі нұсқаулықта көрсетілген кезде ғана рұқсат етіледі.
- ТҰЙЫМ САЛЫНАДЫ:**
 - Жарықшамды жанғыш, тез тұтанатын заттар мен химиялық белсенді элементтердің жанында орнатуға.
 - Жарықшамды кілтек (шпон) сияқты материалдарға және қалыңдығы 2 мм-ден кем ағаш негізіндегі материалдарға орнатуға жол берілмейді.
 - оқшаулау сымы және оның қосылған орындары зақымдалған жарықшамды пайдалануға.
 - корпусы немесе қорғаныс рефлекторы зақымдалған шамды пайдалануға.
 - Жарық реттегіші (диммер) арқылы қосылуға.
- НАЗАР АУДАРЫҢЫЗ!** Жарықшам жұмыс істеп тұрған кезде қызады. Салқындағанға дейін корпусқа және қорғаныс рефлекторына қол тигізбеңіз.
- Жарықшам жөндеуге жатпайды. Егер кепілді мерзім ішінде ақау пайда болған жағдайда сатушыға ауыстырып беру үшін әкелуге болады, кепілдік мерзімі өткен соң жарықшамды жою қажет.

Прожекторды жұмысқа дайындау, орнату, пайдалану ережесі:

- Жарықшамды ашып, оның бүтін екендігіне және дұрыс жинақталғанына көз жеткізіңіз.
- Жарықшамды бірнеше жолмен орнатуға болады:
 - аспалы – аспалы монтаждауға арналған жиынтық жеке сатып алынады; **(1-сурет)**.
 - жапсырып – жапсырып монтаждауға арналған жиынтық жеке сатып алынады; **(2-сурет)**.
 - кіріктірілген. **(3-сурет)**
- Жарықшамды 220 В желісіне қосыңыз, желілік сымдарды шамның тиісті шығыстарымен қосыңыз, қоңыр сым -L (фаза), көк-N (бейтарап),
- Жарықшамды пайдалану барысында жарықшам корпусының, электр сымдарының және оның қосылу орындарының бүтіндігіне жылына кемінде екі рет профилактикалық тексеру жүргізу ұсынылады.

Тасымалдау және сақтау шарттары:

- Буып-түйілген өнімді механикалық зақымданудан, атмосфералық жауын-шашынның және соққы күштерінің тікелей әсерінен қорғауды қамтамасыз ететін жабық көліктің кез-келген түрімен тасымалдауға, осы түрдегі көлікте қолданылатын жүктерді тасымалдау қағидаларына сәйкес жол беріледі.
- Сақтау дайындаушының қаптамасында -50°С-тан +50°С-қа дейінгі температурада және 35°С кезінде 98%-дан аспайтын салыстырмалы ылғалдылықта табиғи желдеткіші бар жабық үй-жайларда жүзеге асырылады.

Жою:

Бұйымның құрамында арнайы кәдеге жаратуды талап ететін қымбат немесе улы материалдар жоқ. Жою әдеттегі тәсілмен жүргізіледі

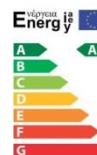

Өнімнің толық тізімімен сіз mgl.kz сайтында таныса аласыз



С полным перечнем продукции вы можете ознакомиться на сайте mgl.kz